

品番	名称	材質	個数	特記事項
1	吹出口	アルミニウム	1	t1.0 表面処理:アルマイト
2	Aリング	アルミニウム	1	t1.0 表面処理:アルマイト
3	Bリング	アルミニウム	1	t1.0 表面処理:アルマイト
4	フェルト	ウール	1	
5	ポリエチレンスポンジ	ポリエチレン	1	

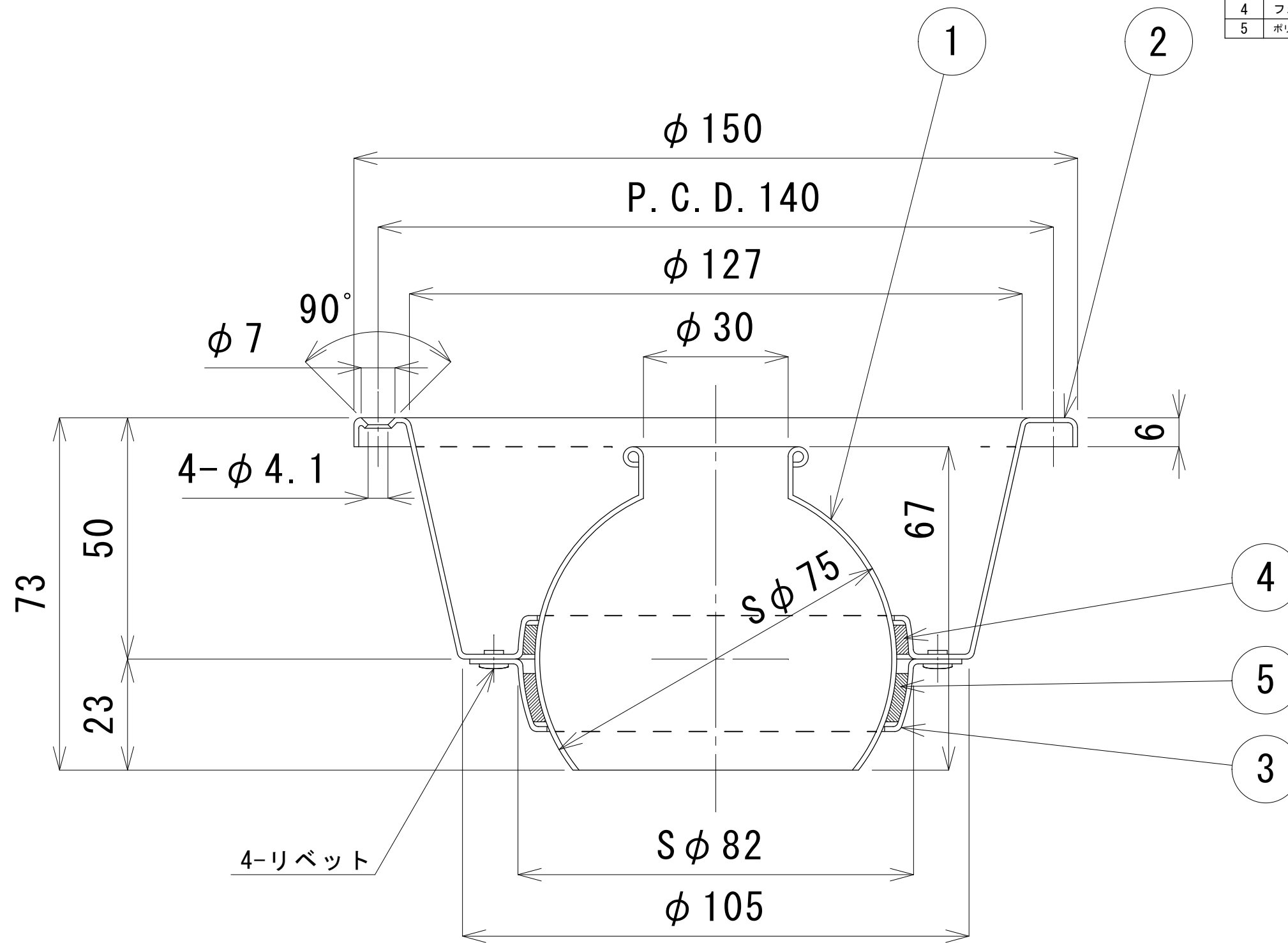

改訂番号	変更理由	日付	投影法	表面処理	材質	尺度	名称	図面番号
			第一角法			1:1	エアシャワー用ノズル	AS30A
			承認	検図	製図	日付	中央工業株式会社	
			飯塚		久保	2010.09.24		

品番	名称	材質	個数	特記事項
1	吹出口	アルミニウム	1	t1.0 表面処理:アルマイト
2	Aリング	アルミニウム	1	t1.0 表面処理:アルマイト
3	Bリング	アルミニウム	1	t1.0 表面処理:アルマイト
4	フェルト	ウール	1	
5	ポリエチレンスポンジ	ポリエチレン	1	

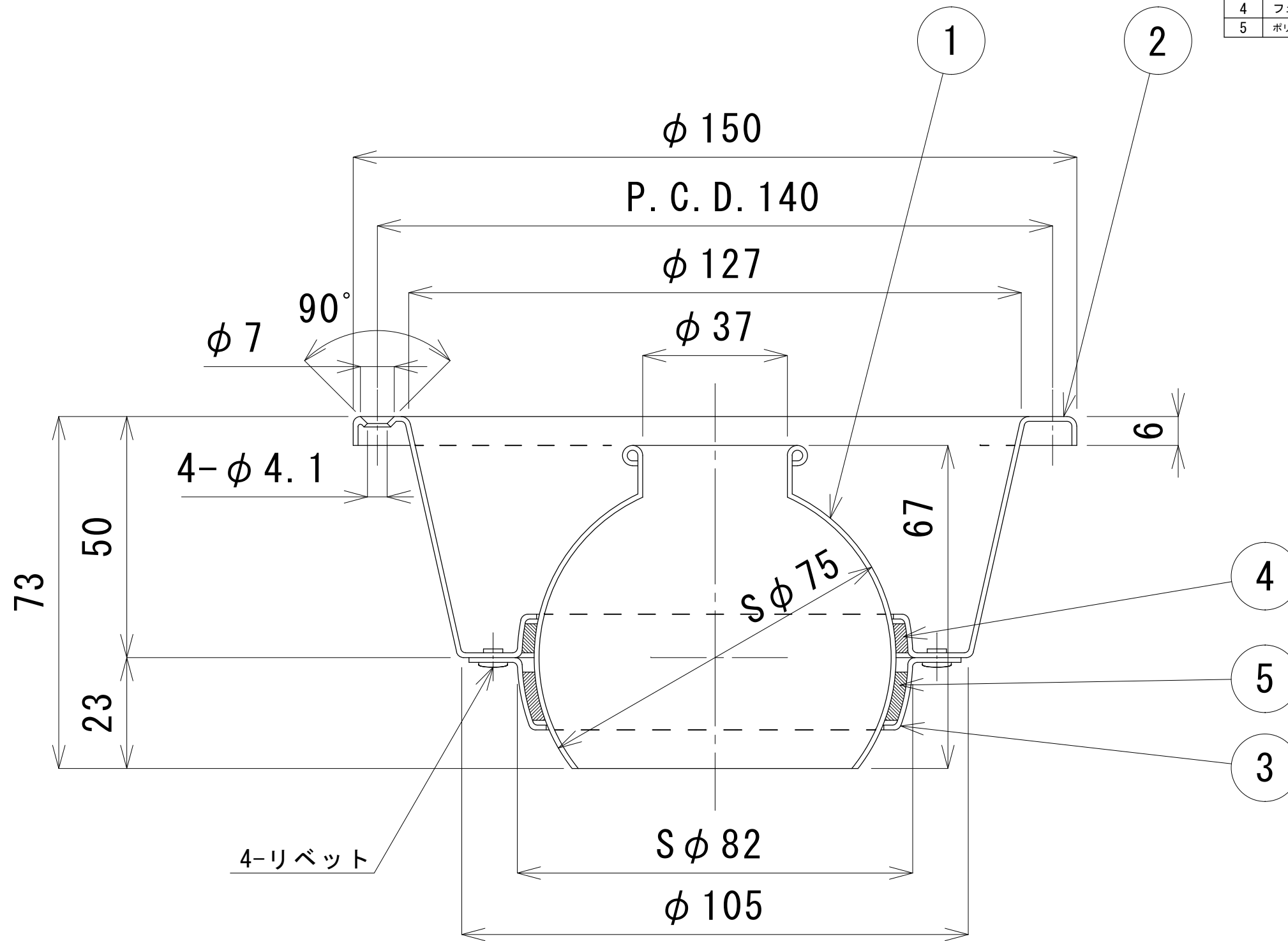

改訂番号	変更理由	日付	投影法	表面処理	材質	尺度	名称	図面番号
						1:1	エアシャワー用ノズル	AS37A
			承認	検図	製図	日付		
			飯塚		久保	2010.09.24		

中央工業株式会社

品番	名称	材質	個数	特記事項
1	吹出口	アルミニウム	1	t1.0 表面処理:アルマイト
2	Aリング	アルミニウム	1	t1.0 表面処理:アルマイト
3	Bリング	アルミニウム	1	t1.0 表面処理:アルマイト
4	フェルト	ウール	1	
5	ポリエチレンスポンジ	ポリエチレン	1	
6	ダンパー	アルミニウム	1	t1.0 表面処理:アルマイト
7	ツマミ	SWCH-8~10R	1	表面処理:ニッケルメッキ
8	板パネ	ステンレス	1	t0.5

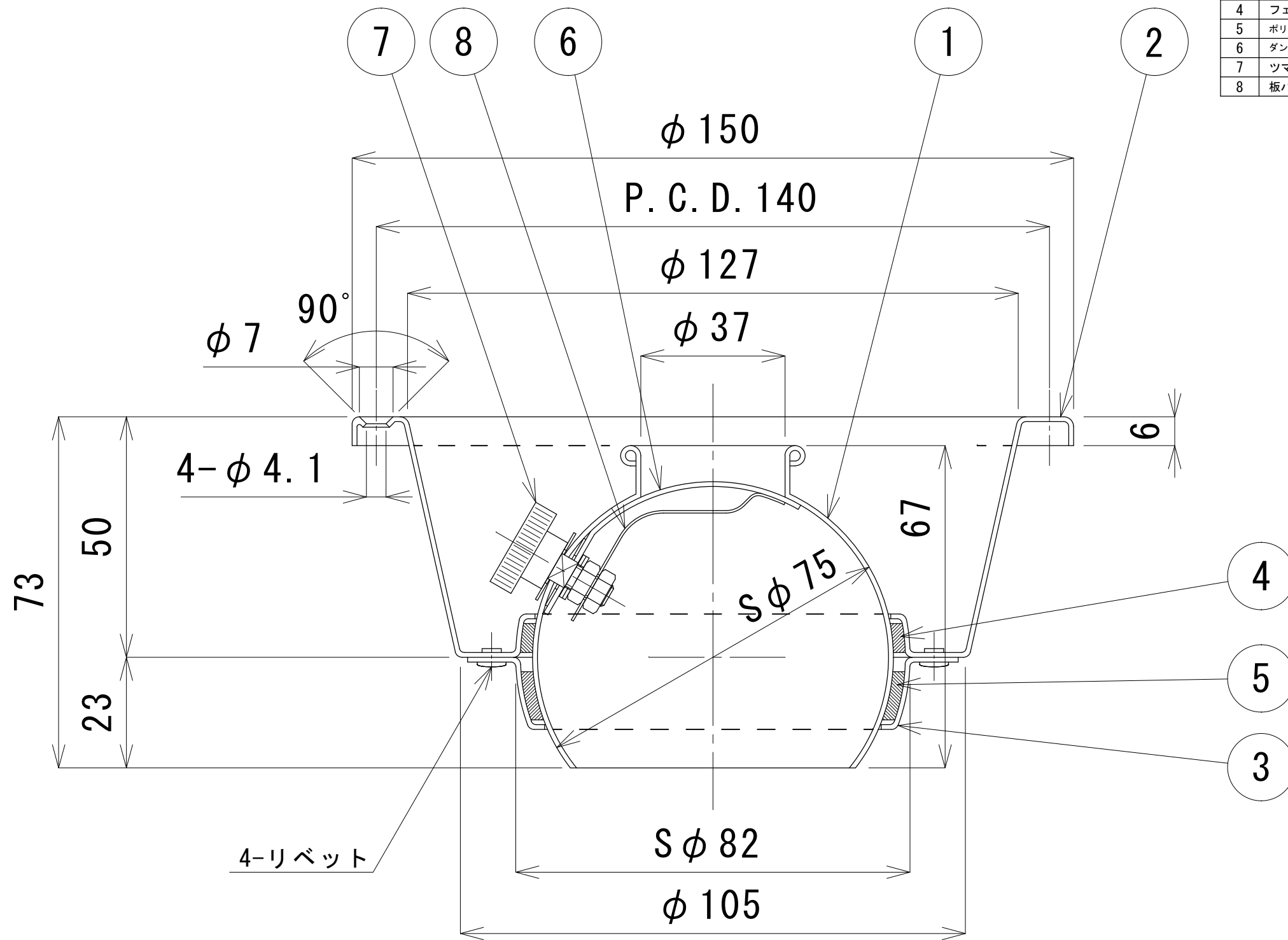

改訂番号	変更理由	日付	承認	検図	製図	日付	名称	図面番号
			飯塚		久保	2010.09.24	エアシャワー用ノズル	AS37AD

中央工業株式会社